

Uical

AIREX 2S

TEPLO Z DŘEVA
PYROLÝZOU



Kotel na biomasu nové generace

Pro uspokojení rostoucí poptávky po kotlech na kusové dřevo, které využívají obnovitelné zdroje. **Unical** nabízí **novou řadu AIREX**. Kotel na dřevěná polena s obzvláště přitažlivým vzhledem a inovativními technologickými řešeními:

- 5 modelů s výkony 29, 47, 58, 65 a 80 kW
- Pyrolytické spalování s kompletním zplyňováním

Poznámka: vynikající tepelné vlastnosti umožňující dosáhnout účinnost 85%.

Model	jmenovitý užitečný výkon kW	výkon ohniště kW	kapacita zásobníku na dřevo l	rozměry (VxŠxH) mm
AIREX 2S 25	29	34,9	95	1415 x 560 x 1175
AIREX 2S 40	47	55,3	135	1545 x 655 x 1175
AIREX 2S 50	58	68,6	185	1545 x 655 x 1375
AIREX 2S 65	65	78,2	235	1562 x 755 x 1430
AIREX 2S 80	80	96	325	1592 x 755 x 1730

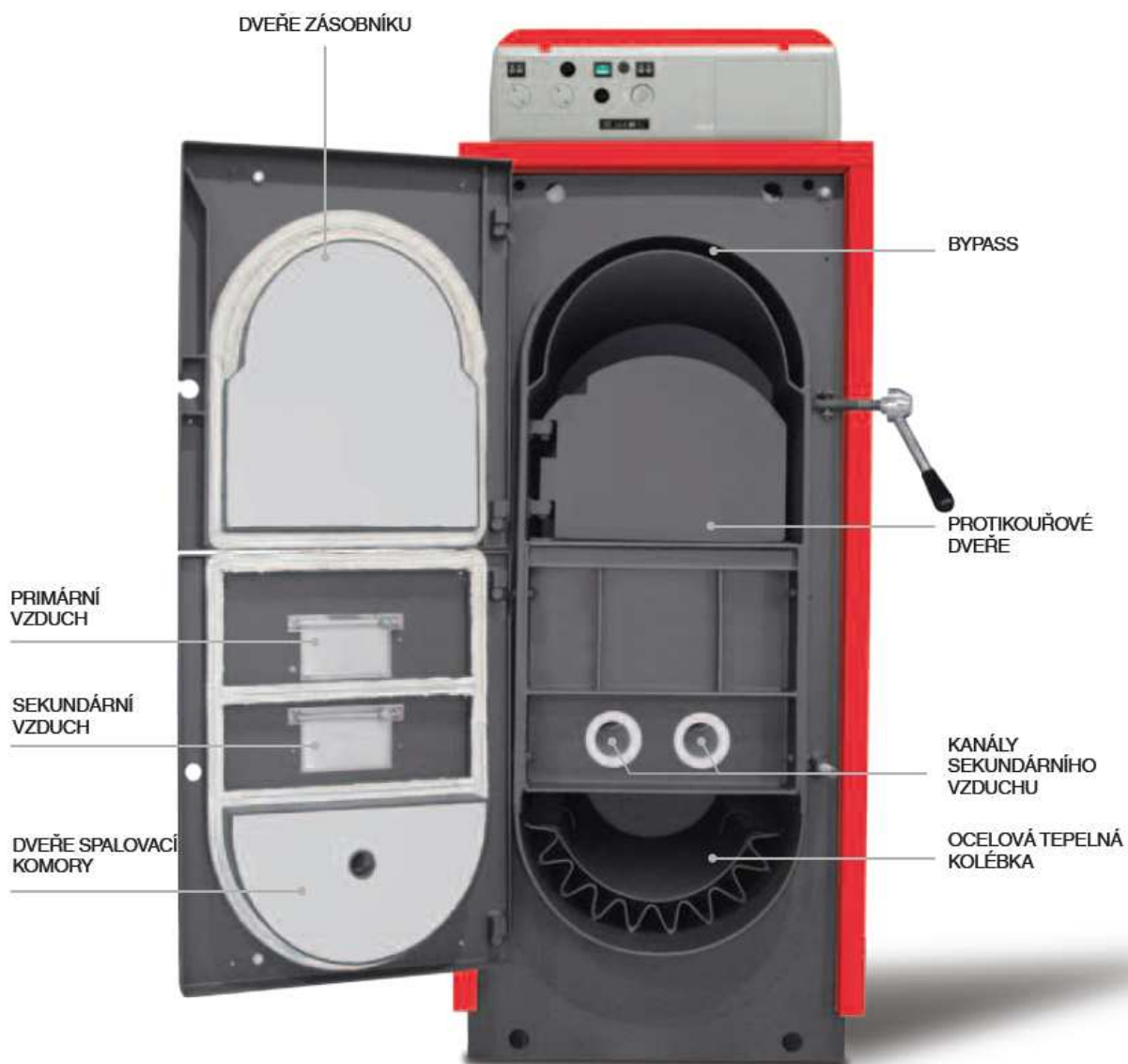

Pevnost a trvanlivost

- **3 ROKY záruky** díky selektivnímu použití materiálů a tloušťek
- **8 mm tloušťka** oceli ohniště
- Mřížka a rošty z **nerozavějící oceli**
- **AISI 316** Těleso z **ohnivzdorné oceli** vysoké odolnosti
- **Zadní vnitřní stěna z žáruvzdorného materiálu**, čímž se eliminuje vytváření kondenzace, první příčiny koroze.

Úspora a účinnost

- **Škrťící ventil** se zainegrovanou klapkou pro přesné nastavení primárního a sekundárního vzduchu.
- **Ventilátor zplyňování dřeva** s vysokou účinností umístěn na odtahu.
- **Izolace pláště 50 mm** s panely z minerální vlny, s odraznou hliníkovou fólií.

Bezpečnost a všestrannost použití

- **Ochrana proti přetopení** díky bezpečnostnímu výměníku z oceli, který je vnořený přímo v horní části kotle.
- **Ovládací panel** pro automatické řízení ventilátoru kotle a různých typů systémů:
 - Pouze vytápění
 - Vytápění a produkce TUV se samostatným ohřívacem nebo s dvojitou spirálou

Pohodlí a komfort při použití

- **Maximální autonomie** díky velkému zásobníku na dřevo (v průměru v rozmezí od 15 a 30% více než modely se stejným výkonem).
- Nový systém „**přední bypass spalin**“ na horních dveřích.
- **Snadná nakládka a údržba zásobníku**, jak přes přední zateplená příkladací dvířka, tak přes dvířka spalovací komory díky úplnému otevření na 180°.
- **Zjednodušení doplňování dřeva díky úplnému otáčení protikouřových dvířek** (se shrnovacím otevřením), které se nacházejí mezi vnějšími dveřmi pro nakládku a zásobníkem na dřevo.
- **Snadné otevírání a rychlé zavírání** díky páce a pohodlným izolovaným knoflíkům.

řez kotlem

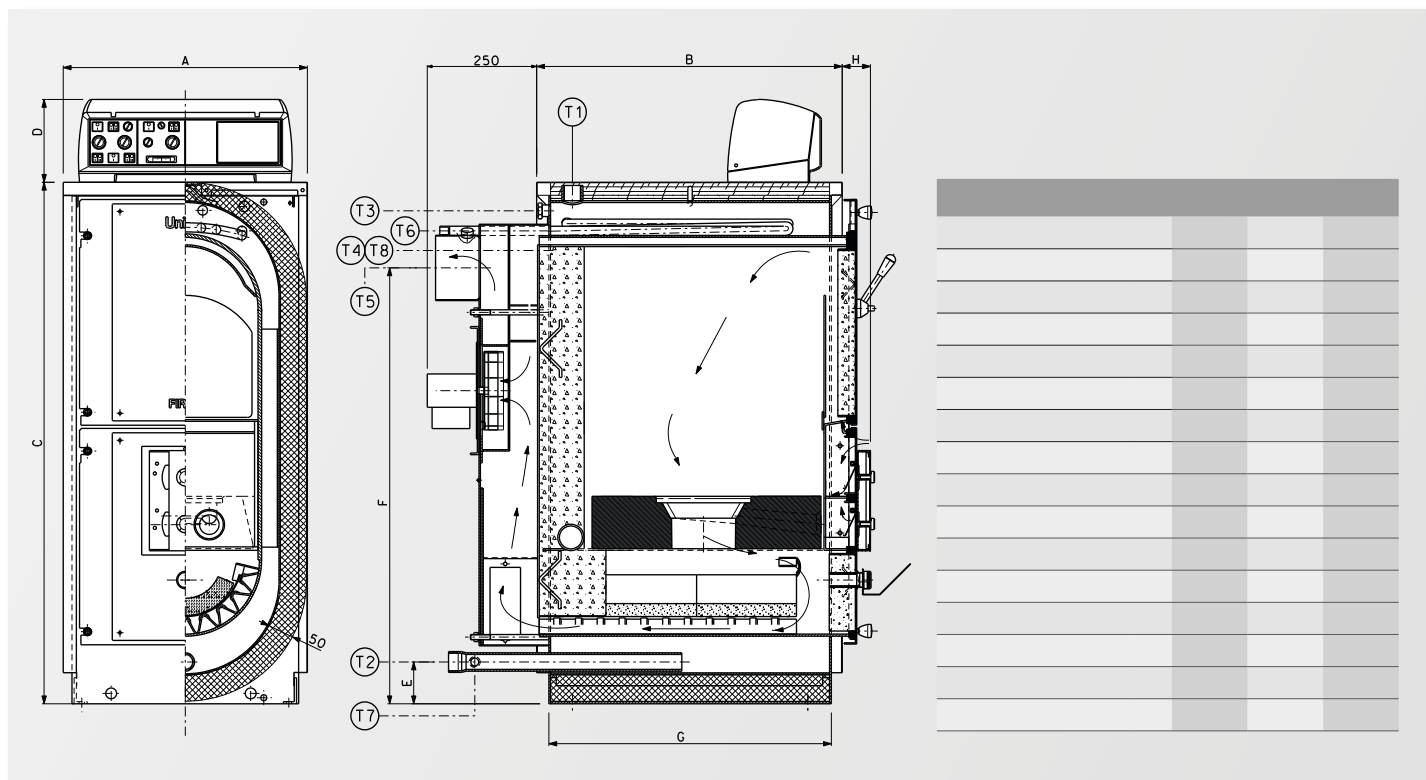

Rozměry a technická data

AIREX 2S - AIREX 2S MODUL

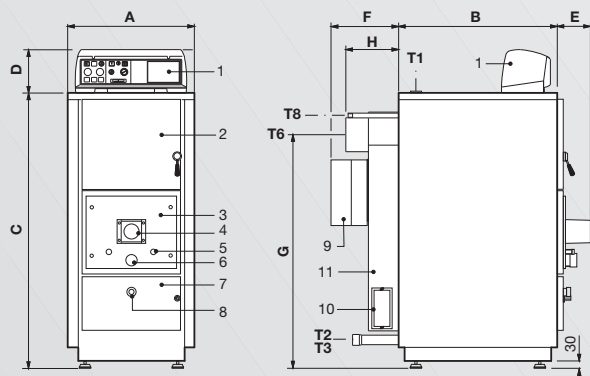

AIREX 2S BICOMB MODUL

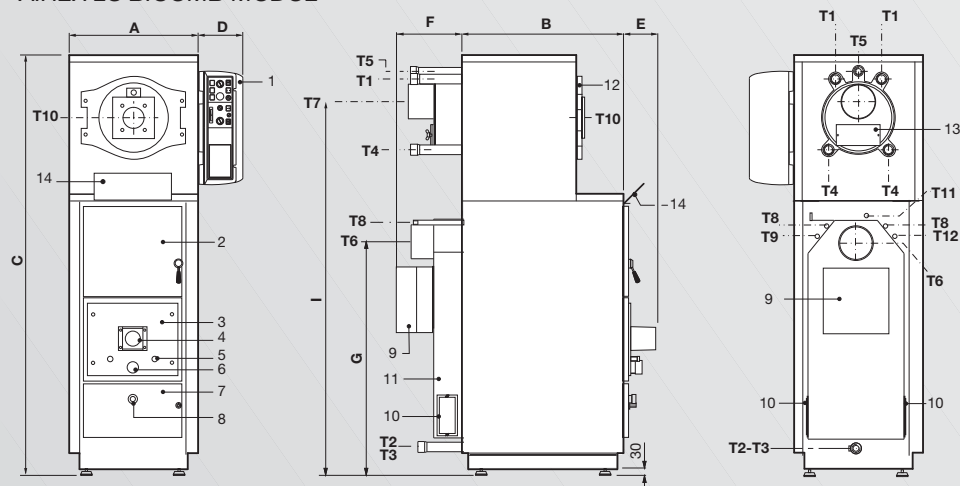

- Legenda: 1- Ovládací panel
 2 - Přikládací dvířka
 3 - Centrální deska
 4 - Primární a sekundární vzduch
 5 - Regulace sekundárního vzduchu
 6 - Regulace primárního vzduchu
 7 - Port spalovací komory
 8 - Kontrolní průzor
 9 - Ventilátor
 10 - Kontrolní dvířka
 11 - Zadní spalinná komora
 12 - Dvířka plynového/olejového hořáku
 13 - Čistící dvířka
 14 - Kryt hořáku
 T1 - Výstup ÚT
 T2 - Zpátečka ÚT
 T3 - Vypouštění kotle
 T4 - Zpátečka ÚT olejového kotle
 T5 - Připojení expanzní nádoby
 T6 - Připojení komínu kotel na dřevo
 T7 - Připojení komínu kotel olej
 T8 - Bezpečnostní výměník
 T9 - Jímka pro bezpečnostní term. ventil
 T10- Příruba pro hořák
 T11- Jímka pro čidla
 T12- Jímka pro čidla

AIREX 2S	A	B	C	D	E	F	G	H	I	T1	T2	T3	T4	T5	T6	T7	T8	T9	T10	T11	T12
<i>modello</i>	mm	mm	mm	mm	mm	mm	mm	mm	mm	Rp	Rp	Rp	Rp	Rp	Ø mm	Rp	R	Rp	Rp	Rp	Rp
25 / 25 MODUL	560	700	1225	190	160	315	1030	245	-	1 1/4	1 1/4	1/2	-	-	150	-	1/2	1/2	-	1/2	1/2
40 / 40 MODUL	655	700	1355	190	160	315	1140	245	-	1 1/2	1 1/2	1/2	-	-	200	-	1/2	1/2	-	1/2	1/2
50 / 50 MODUL	655	900	1355	190	160	315	1140	245	-	1 1/2	1 1/2	1/2	-	-	200	-	1/2	1/2	-	1/2	1/2
65 / 65 MODUL	755	955	1405	190	160	315	1180	245	-	2	2	1/2	-	-	220	-	3/4	1/2	-	1/2	1/2
80 / 80 MODUL	755	1255	1405	190	160	315	1180	245	-	2	2	1/2	-	-	220	-	3/4	1/2	-	1/2	1/2
25 BICOMB MODUL	560	700	1775	190	160	315	1030	-	1575	1 1/4	1 1/4	1/2	1 1/4	1	150	150	1/2	1/2	110	1/2	1/2
40 BICOMB MODUL	655	700	1955	190	160	315	1140	-	1720	1 1/4	1 1/2	1/2	1 1/4	1	200	150	1/2	1/2	110	1/2	1/2
50 BICOMB MODUL	655	900	2005	190	160	315	1140	-	1775	1 1/4	1 1/2	1/2	1 1/4	1	200	150	1/2	1/2	110	1/2	1/2

AIREX 2S	Minim. výkon	Jmenov. výkon dřeva*	Výkon ohniště dřeva* kW	Jmenov. výkon olej	Výkon topeniště olej	Objem vody	Hydraul. tlaková ztráta**	Přetlak topeniště dřeva mm v.s.	Přetlak topeniště olej mm v.s.	Max. tlak	Kapacita zásobníku dřeva	Přikládací otvor	Délka dřeva v cm	Váha
<i>modello</i>	kW	kW	kW	kW	kW	l	m v.s.	mm v.s.	mm v.s.	kW	l	mm	cm	kg
25 / 25 MODUL	15	29	34,9	-	-	90	0,10	0,3	-	3	95	290 x 340	50	396
40 / 40 MODUL	23	47	55,3	-	-	110	0,08	0,4	-	3	135	350 x 440	50	485
50 / 50 MODUL	29	58	68,6	-	-	140	0,12	0,6	-	3	185	350 x 440	70	603
65 / 65 MODUL	41	65	78,2	-	-	170	0,06	0,3	-	3	235	340 x 520	70	760
80 / 80 MODUL	52	80	96	-	-	220	0,10	0,5	-	3	325	340 x 520	100	927
25 BICOMB MODUL	15	29	34,9	26	28	120	0,19	0,3	1,6	3	95	290 x 340	50	470
40 BICOMB MODUL	23	47	55,3	35	38	155	0,20	0,4	2,0	3	135	350 x 440	50	570
50 BICOMB MODUL	29	58	68,6	52	57	195	0,27	0,6	2,2	3	185	350 x 440	70	730

(*) Pro kvalitní dřeva s 15% vlhkostí (**) Tlaková ztráta odpovídajícího průtoku vzhledem k tepelnému gradientu 15K.

Unical



AMI

ABSOLUTELY MADE IN ITALY

Unical AG S.p.A. 46033 casteldario - mantova - italy - tel. 0376 57001 (r.a.) - fax 0376 660556 - info@unical-ag.com - www.unical.eu

Unical declina ogni responsabilità per le possibili inesattezze se dovute ad errori di trascrizione o di stampa. Si riserva altresì il diritto di apportare ai propri prodotti quelle modifiche che riterrà necessarie o utili, senza pregiudicarne le caratteristiche essenziali.